

Schutzvermerk  
ISO 16016 beachten

1	2	3	4	5	6	7	8	9	10	11	12	13	14	15	16	17	18
							19	20	21	22	23	24	25	26	27	28	29

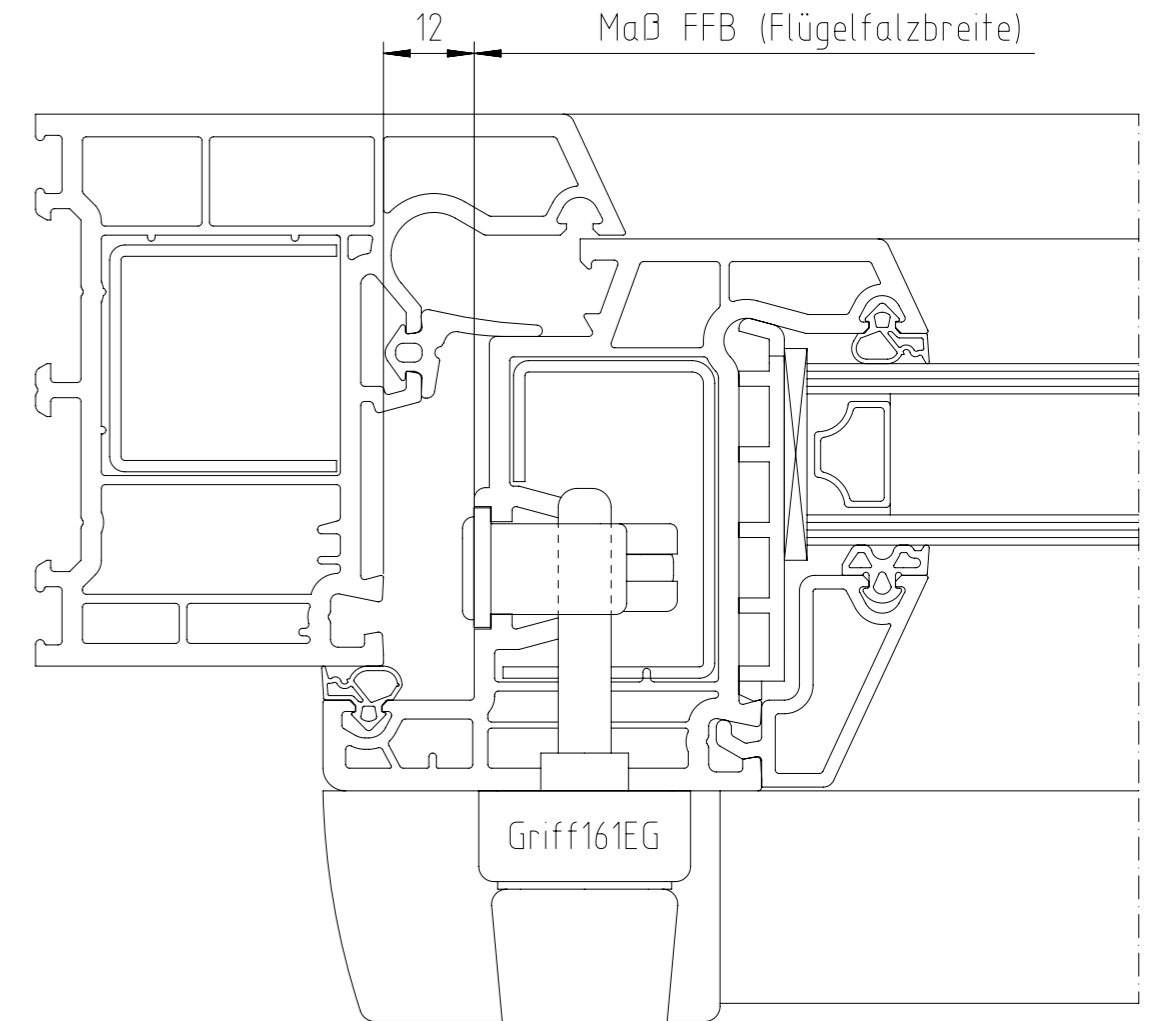
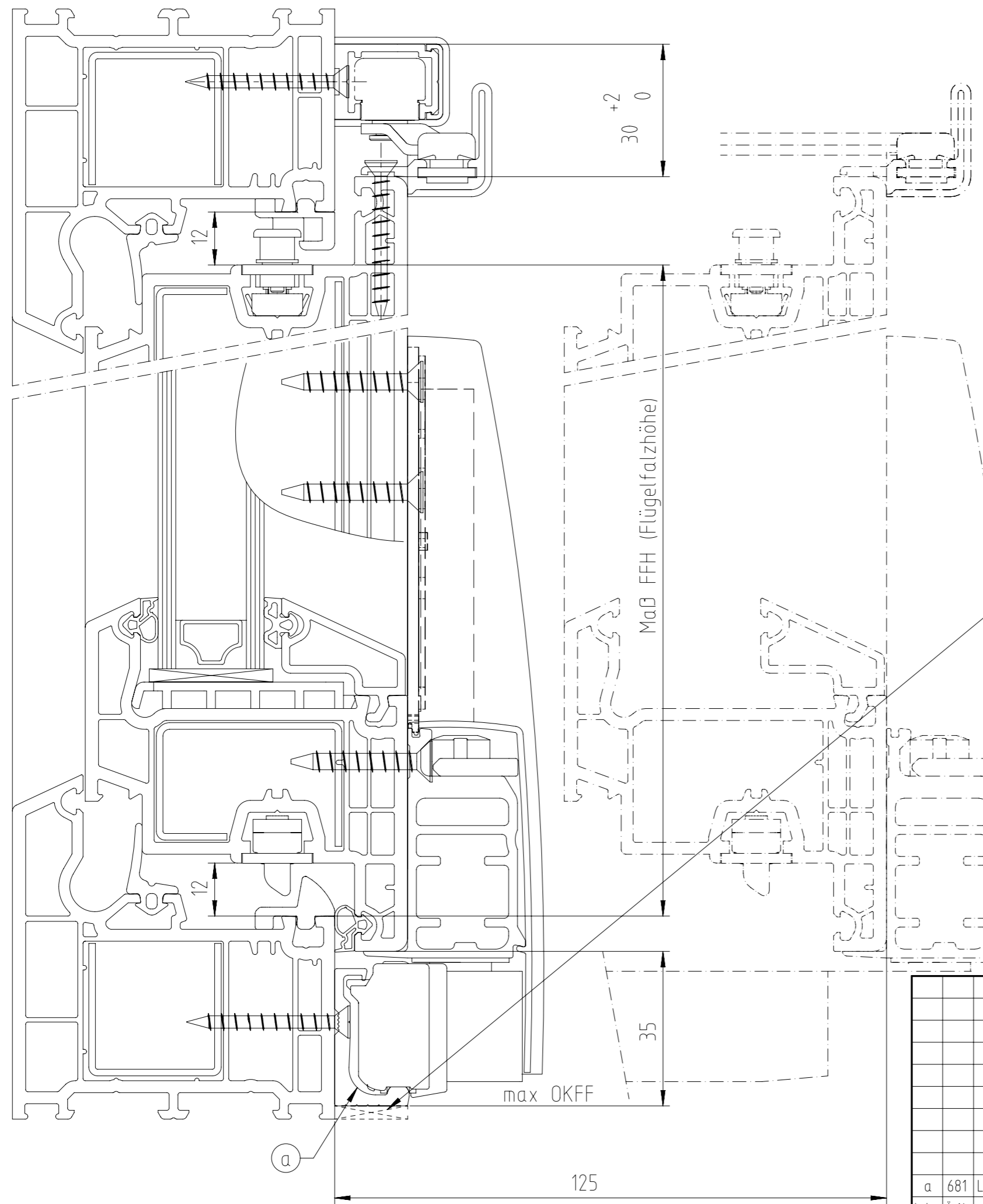

Schraubenauszugswerte gemäß Richtlinie TBDK. Sind diese nicht nachweisbar oder das Flügelgewicht >160kg, Laufschiene bauseits durchgehend unterfüttern.

Zusatzzeichnung zur Anschlagsanleitung Kipp-Schiebe-Beschlag Atrium HKS160S

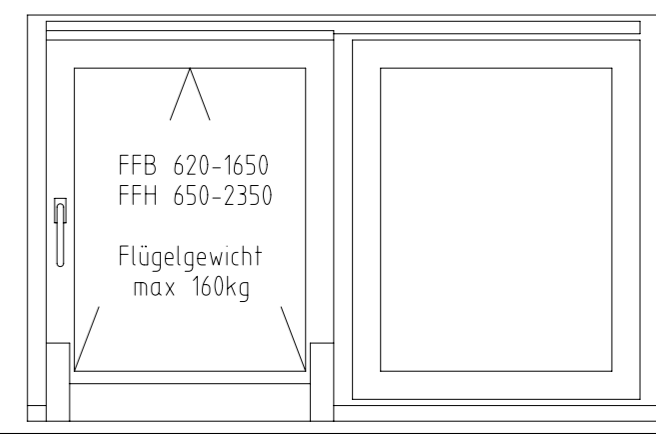

				Oberflächenbehandlung		Flächeninhalt (mm <sup>2</sup> )		Gewicht ( kg )	
				Tolerierung: ISO 8015		Werkstoff-Artikelcode -Bezeichnung -Nummer			
				Allgemeintol. DIN/ISO		Maßstab		Kunststoff	
				1:1		Atrium HKS160S			
				Datum		Name			
				gez. 27.08.08		S.Wesselmann			
				gepr. 20.02.09		K.Jabs			
				HAUTAU		50		Zchg.-Nr.	
				HAUTAU GmbH		1/0976_a_Z01		Rev.	
				Postf.1151 31689 Helpsen		Artikelcode		a	
				1/0976		Klasse		A3	
				HKS160S		Ersatz f.		Ersetzt d.	
a	681	Laufschiene geä.	18.8.09	Wes/KJ					
Index	Ä-Nr.	Änderung	Datum	Name					